

GRUNDRISS 1:50

- Aussenkante Fallschutzplatten
- - - Fallraum

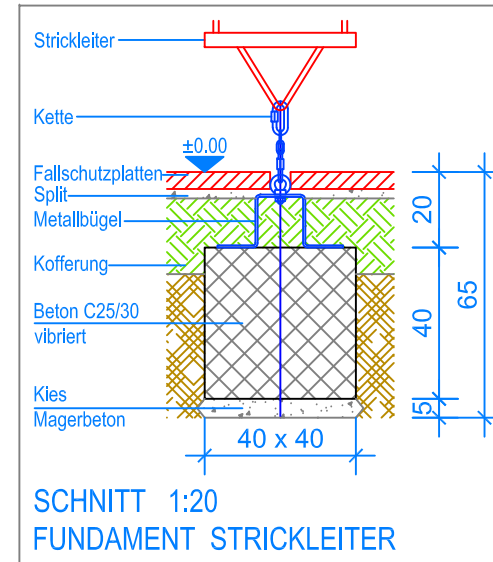

SCHNITT 1:20
FUNDAMENT STRICKLEITER

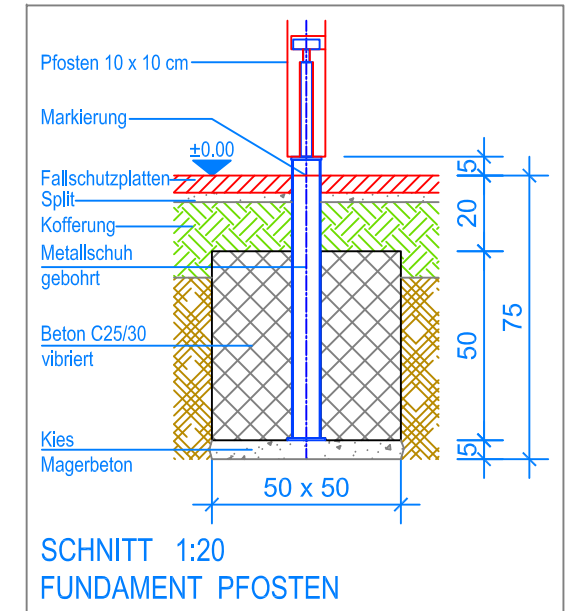

SCHNITT 1:20
FUNDAMENT PFOSTEN

MONTAGEANLEITUNG:

1. Aushub 50 x 50 x 75 cm (7x) für die Fundamente Pfosten, 40 x 40 x 65 cm für das Fundament Strickleiter und 30 x 80 x 65 cm für das Fundament Rutschbahn erstellen und je 5 cm Kies / Magerbeton einbringen.
2. Podest und Rahmen in den Aushub stellen und gemäss Nummerierung mit dem Dachrahmen verschrauben (siehe Grundriss, Markierung an den Stützen = OK Terrain).
3. Das Kombi-Klettergerät ausrichten und Senkel kontrollieren.
4. Beton (C25/30 vibriert) einfüllen (OK Beton 20 cm unter fertig Terrain) und Beton abbinden lassen.
5. Rutschbahn am Podest montieren und mit Expressankern auf das Fundament befestigen.
6. Strickleiter an den Aufhängungen einhängen.
7. Metallbügel für Strickleiter auf das Fundament befestigen. Kette mit "Rapid" an Ringschraube befestigen.

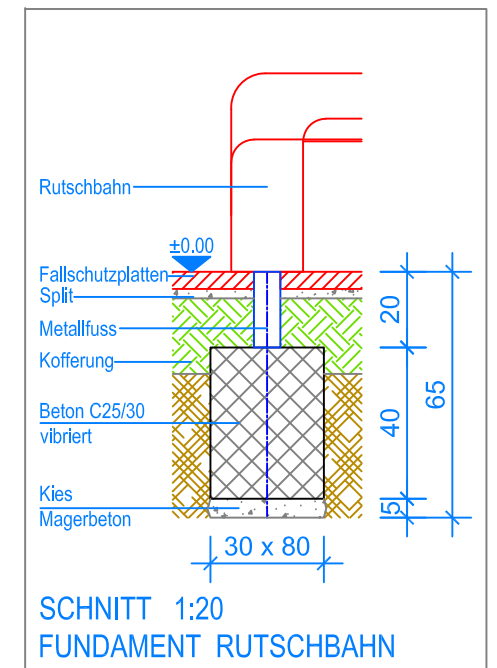

SCHNITT 1:20
FUNDAMENT RUTSCHBAHN

Nach einer bis zwei Wochen Spielbetrieb alle Verschraubungen und Verbindungen nochmals überprüfen und wenn nötig nachziehen.

LIEFER-CHECKLISTE:

- Podest mit Sprossenaufstieg, Kletterwand, Geländer und Rutschbahn-Anschluss
- Rahmen mit Vertikalnetz
- Dachrahmen mit Sprossen und Horizontalnetz
- Rutschbahn
- Strickleiter
- Befestigungsschrauben und Expressanker

