

PLAN 1:50

— Limite minimale avec dalles antichocs
 - - - Espace de chute

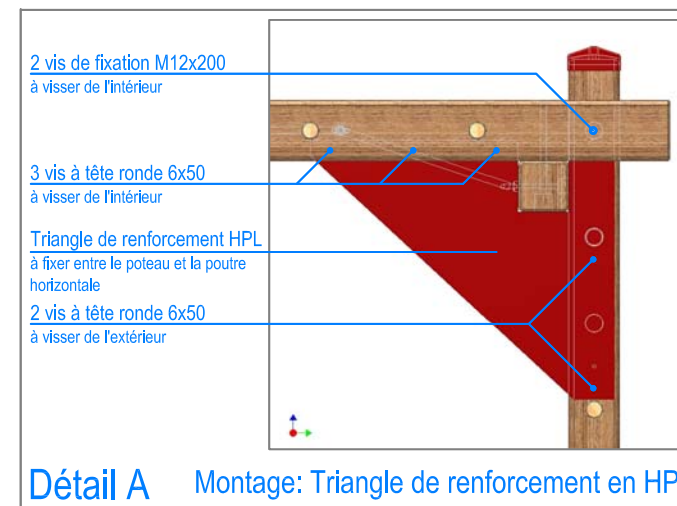

Détail A Montage: Triangle de renforcement en HPL

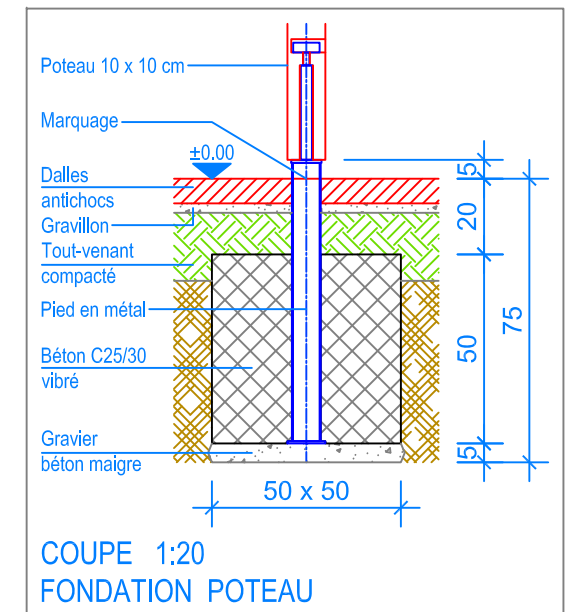

COUPE 1:20 FONDATION POTEAU

INSTRUCTION DE MONTAGE:

1. Creuser 7 trous de 50 x 50 x 75 cm pour fondation poteau, 1 trou de 40 x 40 x 65 cm pour fondation échelle de corde, puis remblayer le fond des trous ainsi réalisés avec 5 cm de gravier / béton maigre.
2. Placer les 2 cadres verticaux selon plan dans les évidements (niveau fini du terrain déjà indiqué contre les poteaux).
3. Monter les 2 triangles de renforcement HPL (plan détail A) puis les visser avec les poteaux verticaux, monter et visser la poutre horizontale.
4. Placer la paroi à grimper avec les poteaux 6 + 7 dans les évidements et fixer avec la poutre horizontale.
5. Ajuster le gymnastique combiné, le mettre de niveau.
6. Visser le triangle de renforcement HPL à la poutre horizontale.
7. Remplir le tout avec du béton C25/30 vibré, jusqu'à environ 20 cm du niveau fini du terrain. Laisser le béton prendre.
8. Suspendre l'échelle de corde.
9. Pour l'échelle de corde, fixer la plaque de fixation et relier ensuite la chaîne avec la vis à anneau.

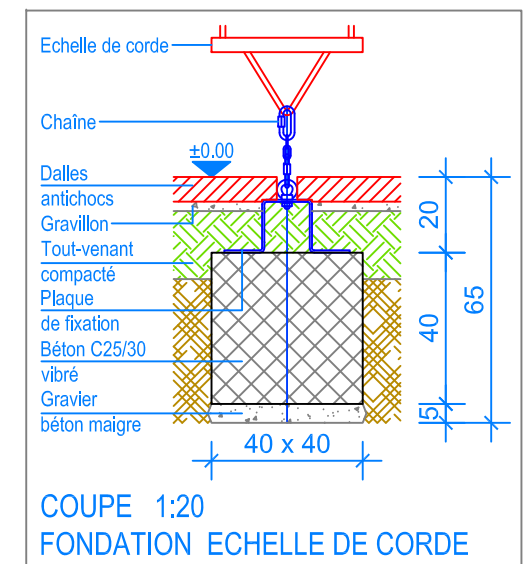

COUPE 1:20 FONDATION ECHELLE DE CORDE

Après une à deux semaines de jeu, vérifier à nouveau tous les vis et raccords et les resserrer si nécessaire.

CHECK-LIST MATERIEL LIVRE:

- 1 cadre vertical avec filet
- 1 cadre vertical avec espalier et filet
- 1 cadre vertical avec paroi à grimper
- 1 cadre horizontal avec échelons et filet, en bois équarri
- 2 triangles de renforcement
- 1 échelle de corde avec plaque de fixation
- vis

