

GRUNDRISS 1:50

- Aussenkante loses Schüttgut
- - - Fallraum
- - - Hindernisfreier Raum

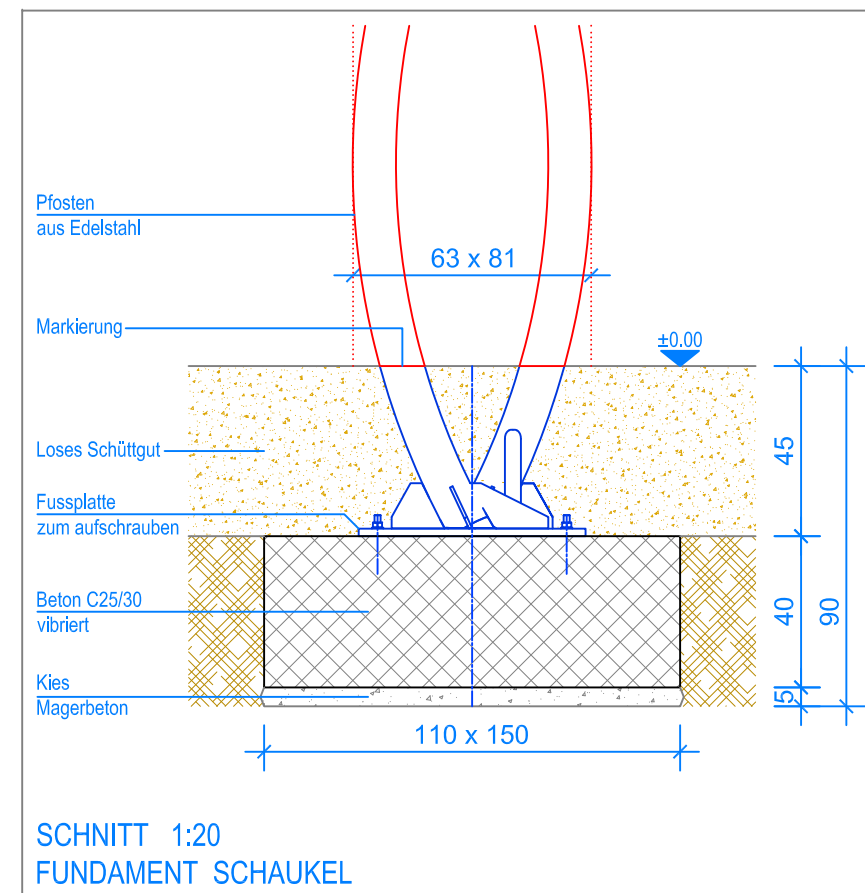

SCHNITT 1:20  
FUNDAMENT SCHAUKEL

**MONTAGEANLEITUNG:**

1. Aushub 110 x 150 x 90 cm (1x) für das Fundament erstellen.
2. Je ca. 5 cm Kies / Magerbeton einbringen.
3. Beton C25/30 vibriert einbringen (OK Beton 45 cm unter fertig Terrain).
4. Beton abbinden lassen.
5. Die zwei Geräteteile zusammenschrauben.
6. Doppelschaukel auf das Fundament stellen. Niveau kontrollieren (Markierung).
7. Mit Expressankern auf das Fundament schrauben.
8. Schaukeln aufhängen (Bodenfreiheit: UK Schaukelbrett bis OK Terrain 38 cm).

Nach einer bis zwei Wochen Spielbetrieb alle Verschraubungen und Verbindungen nochmals überprüfen und wenn nötig nachziehen.



**LIEFER-CHECKLISTE:**

- 2 Geräteteile, inkl. Schrauben
- 2 Gummibrettschaukeln und Befestigungsschrauben

**Fuchs Thun AG**  
 Tempelstrasse 11, CH-3608 Thun  
 Tel. 033 334 30 00  
 Internet: www.fuchsthun.ch  
 E-Mail: info@fuchsthun.ch  
 Consell et vente Suisse romande  
 Tél. 079 314 64 50

Objekt: Montageanleitung loses Schüttgut:  
 3.21.25 Doppelschaukel Simius 2

Dat.: 14.12.2020	Rev.: 13.03.2024	PLNr.: 3.21.25
Gez.: M.Trüeb	Rev.: -	Mst.: 1:50 / 1:20