

GRUNDRISS 1:50

- Aussenkante Rasengitterplatten
- - - - - Fallraum
- - - - - Hindernisfreier Raum

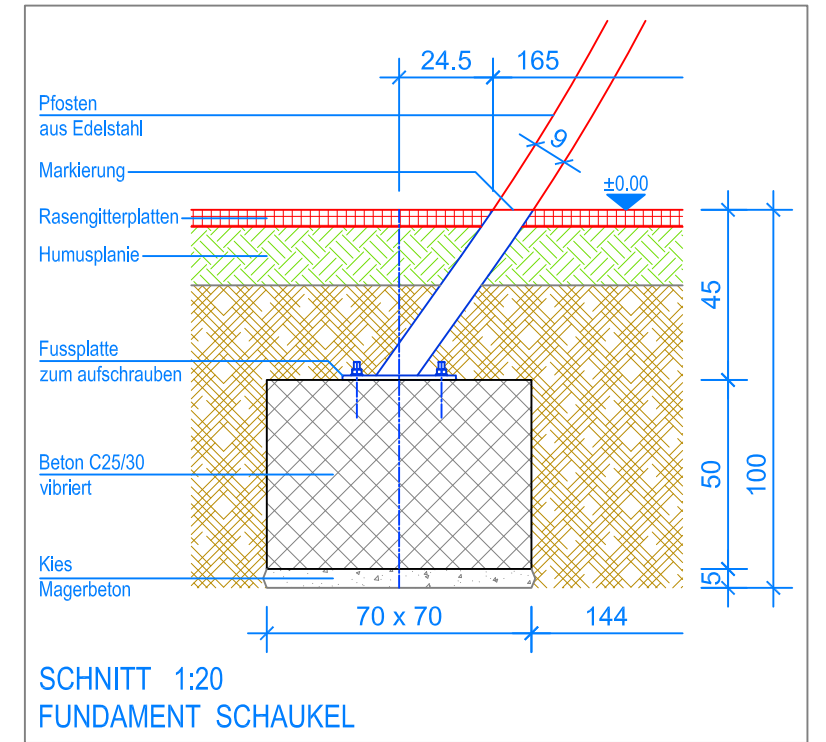

SCHNITT 1:20
FUNDAMENT SCHAUKEL

MONTAGEANLEITUNG:

1. Aushub 70 x 70 x 100 cm (4x) für die Fundamente erstellen.
2. Je ca. 5 cm Kies / Magerbeton einbringen.
3. Beton C25/30 vibriert einbringen (OK Beton 45 cm unter fertig Terrain).
4. Beton abbinden lassen.
5. Die zwei Doppelpfosten mit Querbalken zusammenschrauben.
6. Doppelschaukel auf die Fundamente stellen. Niveau kontrollieren (Markierung).
7. Mit Expressankern auf das Fundament schrauben.
8. Schaukeln aufhängen (Bodenfreiheit: UK Schaukelbrett bis OK Terrain 37 cm).

Nach einer bis zwei Wochen Spielbetrieb alle Verschraubungen und Verbindungen nochmals überprüfen und wenn nötig nachziehen.



LIEFER-CHECKLISTE:

- 2x Doppelpfosten mit 1/2 Querbalken, inkl. Schrauben
- 2 Gummibrettsschaukeln und Befestigungsschrauben

 Fuchs Thun AG Tempelstrasse 11, CH-3608 Thun Tel. 033 334 30 00 Internet: www.fuchsthun.ch E-Mail: info@fuchsthun.ch Conseil et vente Suisse romande Tél. 079 314 64 50	Objekt: Montageanleitung Rasengitter- und Fallschutzplatten: 3.21.20 Doppelschaukel Vola 2		
	Dat.: 14.12.2020 Gez.: M.Trüeb	Rev.: 13.03.2024 Rev.: -	PLNr.: 3.21.20 Mst.: 1:50 / 1:20