

GRUNDRISS 1:50

- Aussenkante Rasengitterplatten
- - - - Fallraum
- - - - Hindernisfreier Raum

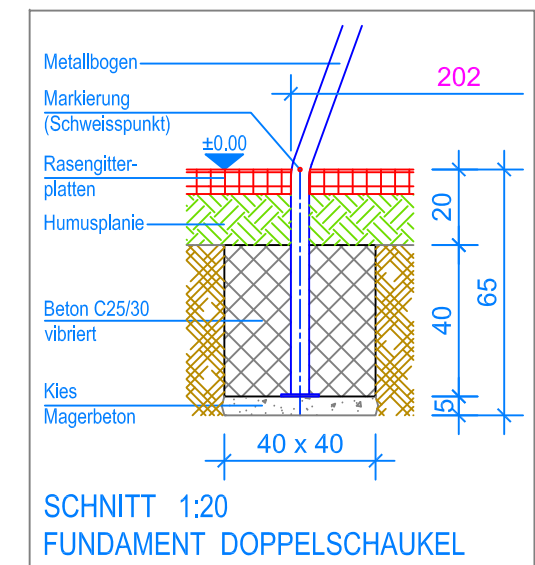

SCHNITT 1:20
FUNDAMENT DOPPELSCHAUKEL

MONTAGEANLEITUNG:

1. Aushub 40 x 40 x 65 cm (4x) für Fundamente Metallbögen erstellen und je ca. 5 cm Kies / Magerbeton einbringen.
2. Die Metallquerstange mit den zwei Metallbögen verschrauben und dieses Metallgestell in die Aushübe stellen. (Schweisspunkt = OK Terrain)
3. Kontrolle des Bleies an der Querstange (UK Querstange = 230 cm), ev. schiften.
4. Beton C25/30 vibriert einbringen. (OK Beton 20 cm unter fertig Terrain)
5. Beton abbinden lassen.
6. Schaukeln an den Aufhängungen einhängen. (Bodenfreiheit: UK Schaukelbrett bis OK Terrain 40 cm)

Nach einer bis zwei Wochen Spielbetrieb alle Verschraubungen und Verbindungen nochmals überprüfen und wenn nötig nachziehen.

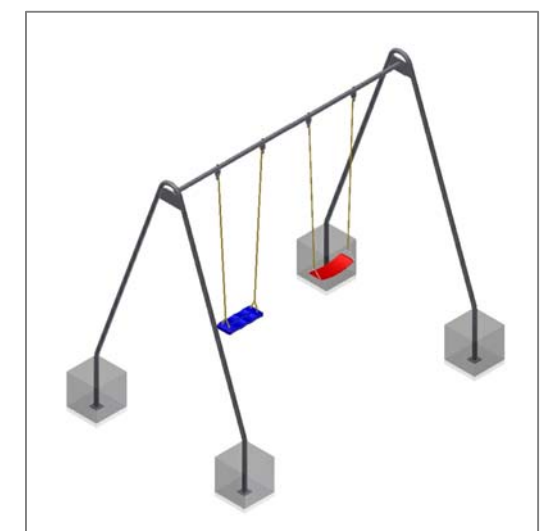

LIEFER-CHECKLISTE:

- Zwei Metallbögen und eine Metallquerstange vormontiert, Befestigungsschrauben, 1 Gummibrettschaukel und 1 Gurtschaukel



Fuchs Thun AG
 Tempelstrasse 11, CH-3608 Thun
 Tel. 033 334 30 00
 Internet: www.fuchsthun.ch
 E-Mail: info@fuchsthun.ch
 Conseil et vente Suisse romande
 Tél. 079 314 64 50

Objekt: Montageanleitung Rasengitter- und Fallschutzplatten:
 3.12.22 Metallschaukel doppelt - zum Einbetonieren

| | | |
|--------------------|-----------------------|-------------------|
| Dat.: 29.03.2016 | Rev.: 23.11.2018 - MT | PLNr.: 3.12.22 |
| Gez.: Silvia Meyer | Rev.: 12.03.2024 - MT | Mst.: 1:50 / 1:20 |