

GRUNDRISS 1:50

- Aussenkante loses Schüttgut
- - - Fallraum
- - - Hindernisfreier Raum

**LIEFER-CHECKLISTE:**

- Schrägaufstieg vormontiert, PH = +140 cm
- Einzelschaukelanbau (zwei Stützen und ein Querbalken)
- Kunststoffrutschbahn mit Metallfuss
- Befestigungsschrauben für Schrägaufstieg, Rutschbahn und Einzelschaukel

Nach einer bis zwei Wochen Spielbetrieb alle Verschraubungen und Verbindungen nochmals überprüfen und wenn nötig nachziehen.

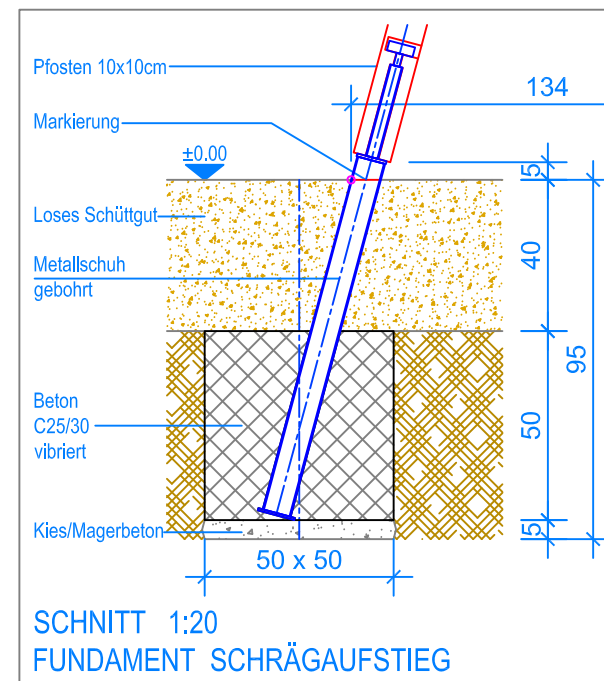

SCHNITT 1:20  
FUNDAMENT SCHRÄGAUFSTIEG

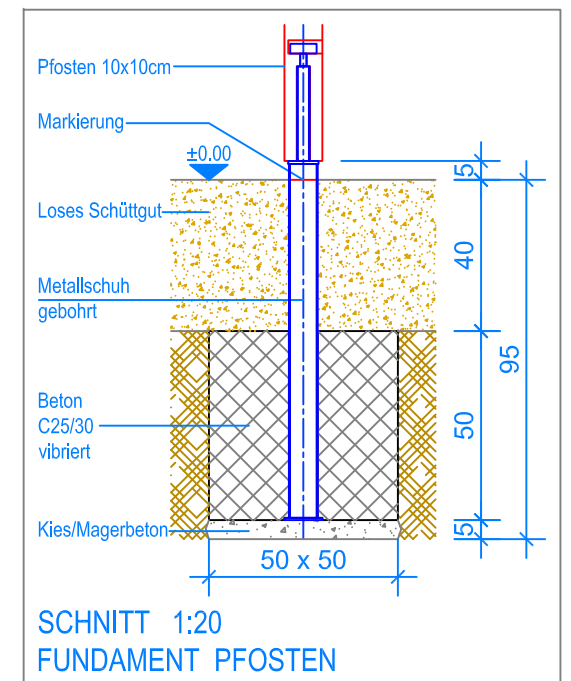

SCHNITT 1:20  
FUNDAMENT PFOSTEN

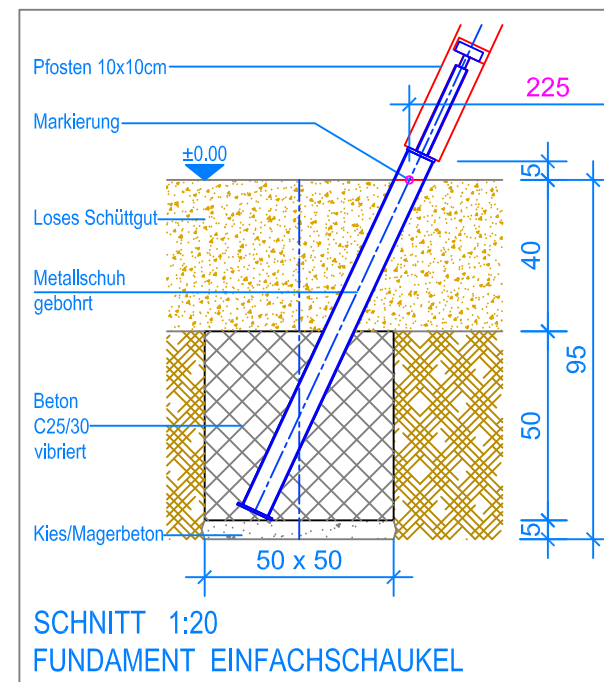

SCHNITT 1:20  
FUNDAMENT EINFACHSCHAUKEL

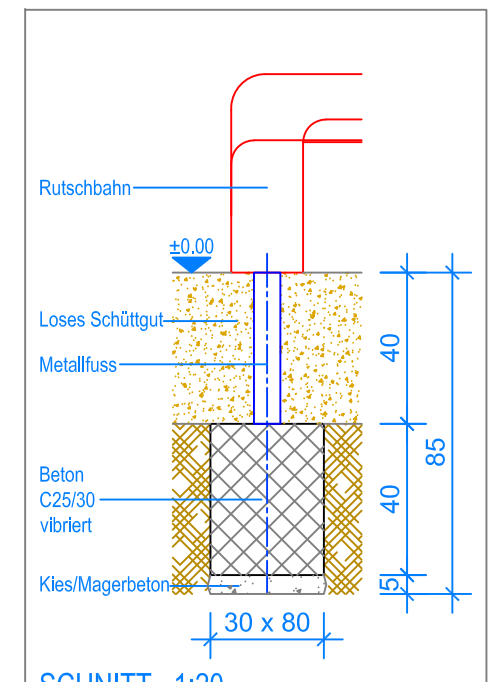

SCHNITT 1:20  
FUNDAMENT RUTSCHBAHN

**MONTAGEANLEITUNG:**

1. Aushub 50 x 50 x 95 cm (6x) für Fundamente Schrägaufstieg und Einzelschaukelanbau, Aushub 80 x 30 x 85 cm (1x) für Fundament Rutschbahn erstellen und je ca. 5 cm Kies / Magerbeton einbringen.
2. Stützen und Querbalken mit dem Halblech verschrauben.
3. Vormontierten Schrägaufstieg und Einzelschaukelanbau in den Aushub stellen (Markierung an Pfosten = OK Terrain) und miteinander verschrauben.
4. Beton (C25/30 vibriert) einfüllen, OK Beton 40 cm unter fertig Terrain.
5. Beton abbinden lassen.
6. Rutschbahn am Schrägaufstieg montieren und im Fundament zwei Löcher bohren (Lochabstand siehe Metallfuss) und Metallfuss befestigen mit Expressanker.
7. Schaukel an den Aufhängungen einhängen. (Bodenfreiheit: UK Schaukelbrett bis OK Terrain 40 cm)

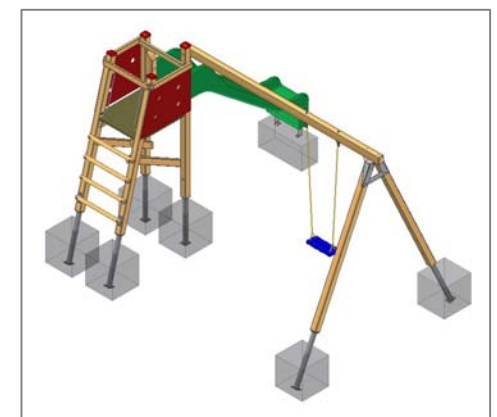

**Fuchs Thun AG**  
 Tempelstrasse 11, CH-3608 Thun  
 Tel. 033 334 30 00  
 Internet: www.fuchsthun.ch  
 E-Mail: info@fuchsthun.ch  
 Conseil et vente Suisse romande  
 Tél. 079 314 64 50

Objekt: Montageanleitung loses Schüttgut:  
 3.09.05 Rutschbahn mit Aufstieg und Einzelschaukelanbau

Dat.: 10.10.2011	Rev.: 30.11.2018 - MT	PLNr.: 3.09.05
Gez.: C. Oeschger	Rev.: 14.03.2024 - MT	Mst.: 1:50 / 1:20