

GRUNDRISS 1:50

- Aussenkante Rasengitterplatten
- - - - - Fallraum
- - - - - Hindernisfreier Raum

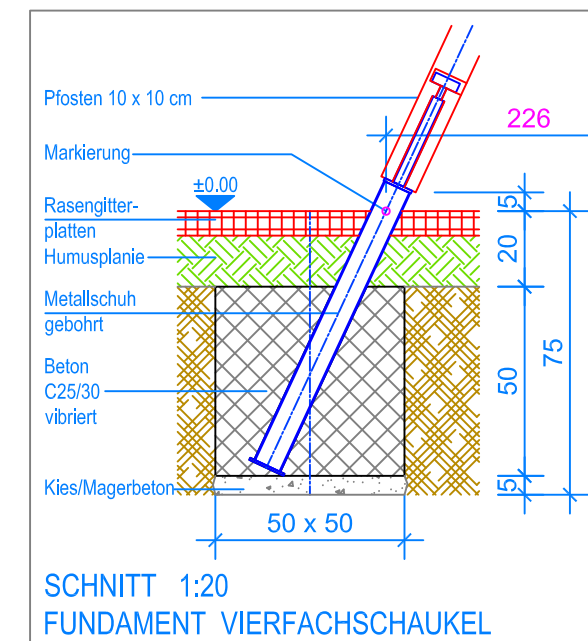

SCHNITT 1:20
FUNDAMENT VIERFACHSCHAUKEL

MONTAGEANLEITUNG:

1. Aushub 50 x 50 x 75 cm (6x) für Fundamente Stützen erstellen und je ca. 5 cm Kies / Magerbeton einbringen.
2. Stützen gemäss Nummerierung mit einem Halteblech, beides vormontiert, verschrauben (M12x120). Anschliessend in den Aushub stellen.
3. Beide Querbalken über die Stützen legen und verschrauben. (Flacheisen, M12x140)
4. Das zusammengebaute Holzgerüst verschwenken (Markierung an den Stützen = OK Terrain).
5. Kontrolle des Bleies am Querbalken. (UK Querbalken = 230 cm)
6. Beton (C25/30 vibriert) einfüllen (OK Beton 20 cm unter fertig Terrain).
7. Beton abbinden lassen.
8. Schaukeln an den Aufhängungen einhängen (Bodenfreiheit: UK Schaukelbrett bis OK Terrain 40 cm).

Nach einer bis zwei Wochen Spielbetrieb alle Verschraubungen und Verbindungen nochmals überprüfen und wenn nötig nachziehen.

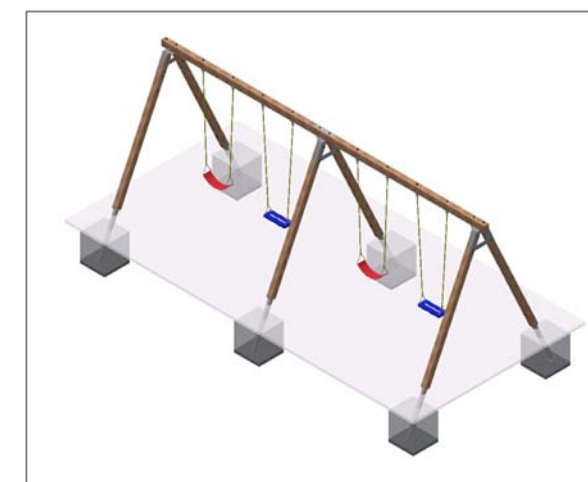

LIEFER-CHECKLISTE:

- Sechs Stützen und zwei Querbalken, Flacheisen Querbalkenverbindung
- 3 Haltebleche vormontiert und Befestigungsschrauben
- 2 Gummibrettschaukeln und 2 Gurtschaukeln

Fuchs Thun AG
 Tempelstrasse 11, CH-3608 Thun
 Tel. 033 334 30 00
 Internet: www.fuchsthun.ch
 E-Mail: info@fuchsthun.ch
 Conseil et vente Suisse romande
 Tél. 079 314 64 50

Objekt: Montageanleitung Rasengitter- und Fallschutzplatten:
 3.04.95 Vierfachschaukel aus Kantholz

Dat.: 15.03.2016	Rev.: 07.11.2018 - MT	PLNr.: 3.04.95
Gez.: Silvia Meyer	Rev.: 05.03.2024 - MT	Mst.: 1:50 / 1:20