

GRUNDRISS 1:50

- Aussenkante Rasengitterplatten
- - - - Fallraum
- - - - Hindernisfreier Raum

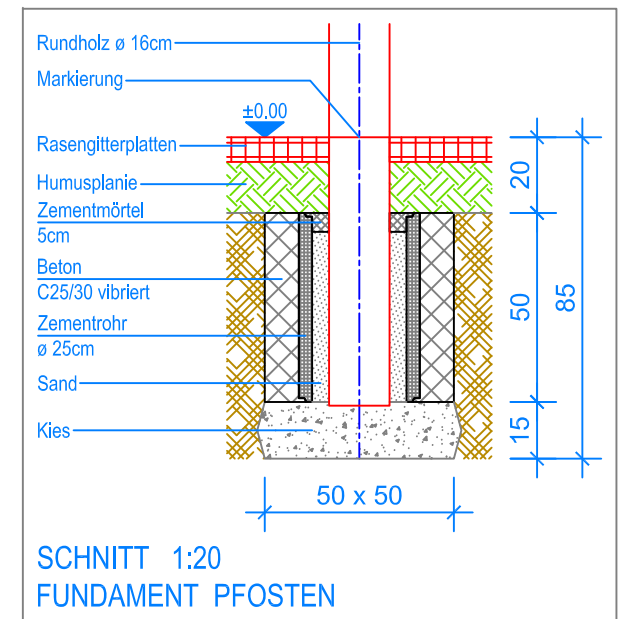

**MONTAGEANLEITUNG:**

1. Aushub 50x50x85cm (2x) für Fundamente Pfosten erstellen und je ca. 15cm Kies einbringen.
2. Zementrohr ø 25x50cm in den Aushub stellen und einbetonieren (C25/30 vibriert) (Senkel kontrollieren), OK Zementrohr 20cm unter fertig Terrain.
3. Beton abbinden lassen.
4. Rundholzstütze in das Zementrohr stellen. (Markierung an den Stützen = OK Terrain)
5. Stahlrohr durch die vorgebohrten Löcher stossen und mit Befestigungsschrauben fixieren.
6. Kontrolle des Bleies an der Querstange (UK Querstange = 230cm).
7. Zwischenraum im Zementrohr mit Sand füllen (Sand gut einschwemmen) und Zementkrone erstellen.
8. Schaukel an den Aufhängungen einhängen. (Bodenfreiheit: UK Schaukelbrett bis OK Terrain 40cm)

Nach einer bis zwei Wochen Spielbetrieb alle Verschraubungen und Verbindungen nochmals überprüfen und wenn nötig nachziehen.

**LIEFER-CHECKLISTE:**

- Zwei Stützen ø 16cm aus Rundholz, eine Querstange aus feuerverzinktem Stahlrohr vormontiert, mit Befestigungsschrauben
- 1 Gummibrettschaukel und 1 Gurtschaukel



**Fuchs Thun AG**  
 Tempelstrasse 11, CH-3608 Thun  
 Tel. 033 334 30 00  
 Internet: www.fuchsthun.ch  
 E-Mail: info@fuchsthun.ch  
 Conseil et vente Suisse romande  
 Tél. 079 314 64 50

Objekt: Montageanleitung Rasengitterplatten:  
3.02.10 Doppelschaukel aus Rundholz

Dat.: 29.02.2016	Rev.: 01.11.2018	PLNr.: 3.02.10
Gez.: M.Trüeb	Rev.: 27.02.2024	Mst.: 1:50 / 1:20