

GRUNDRISS 1:50

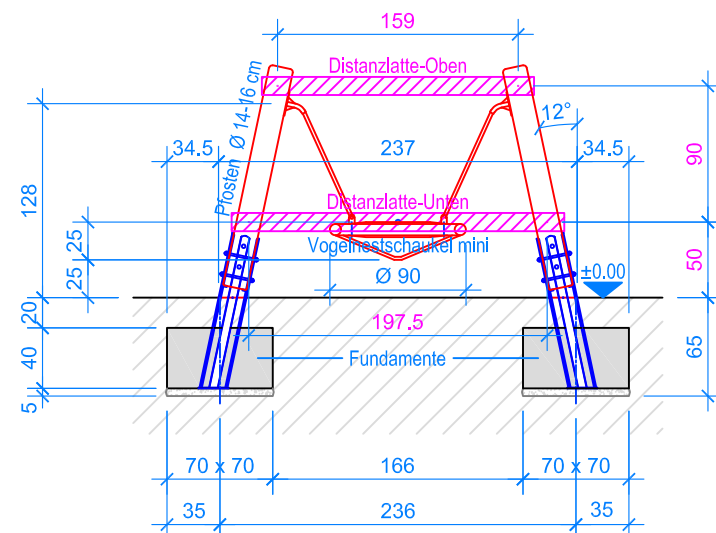

SCHNITT 1:50

Bild 3

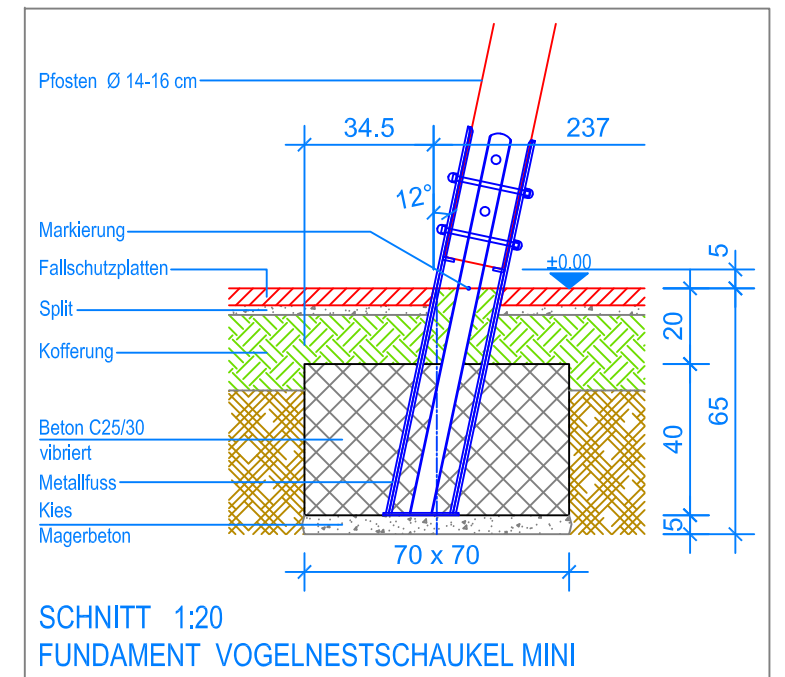

MONTAGEANLEITUNG:

1. Aushub 70 x 70 x 65 cm (2x) für Fundamente Pfosten erstellen und je 5 cm Kies / Magerbeton einbringen.
2. Vormontierte Pfosten in den Aushub stellen (Distanz Pfosten-Aussen auf Terrainhöhe 237 cm).
3. Mit dem Distanzplatte-Unten (Bild 1) und dem Distanzplatte-Oben (Bild 2) die Pfosten ausrichten und verschwenken (Markierung an den Pfosten = OK Terrain).
4. Beton (C25/30 vibriert) einfüllen und abbinden lassen (OK Beton 20 cm unter fertig Terrain).
5. Die Ketten vom Mini-Vogelnestschaukelsitz mit Hilfe einer angebrachten Schnur durch die Rohre der Pfosten führen und auf der Rückseite montieren (Bild 3).
6. Bodenfreiheit: UK Sitz bis OK Terrain 25 cm.

Nach einer bis zwei Wochen Spielbetrieb alle Verschraubungen und Verbindungen nochmals überprüfen und wenn nötig nachziehen.

- Aussenkante Fallschutzplatten
- - - - - Fallraum
- - - - - Hindernisfreier Raum

LIEFER-CHECKLISTE:

- Zwei Pfosten vormontiert
- Distanzplatte-Unten und Distanzplatte-Oben
- Mini-Vogelnestschaukelsitz mit Ketten aus Edelstahl
- Befestigungsmaterial

Bild 2



Bild 1

