

SCHNITT 1:20
FUNDAMENT FROSCHWIPPE

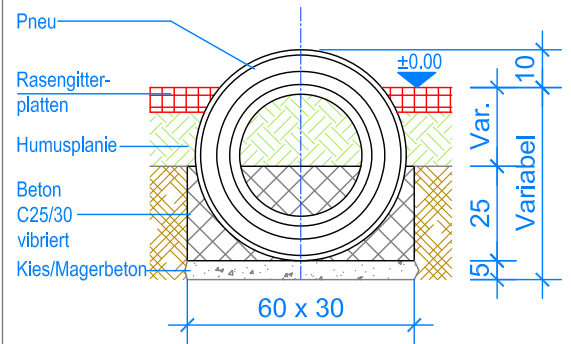

SCHNITT 1:20
FUNDAMENT PNEU-AUSCHLAGDÄMPFER

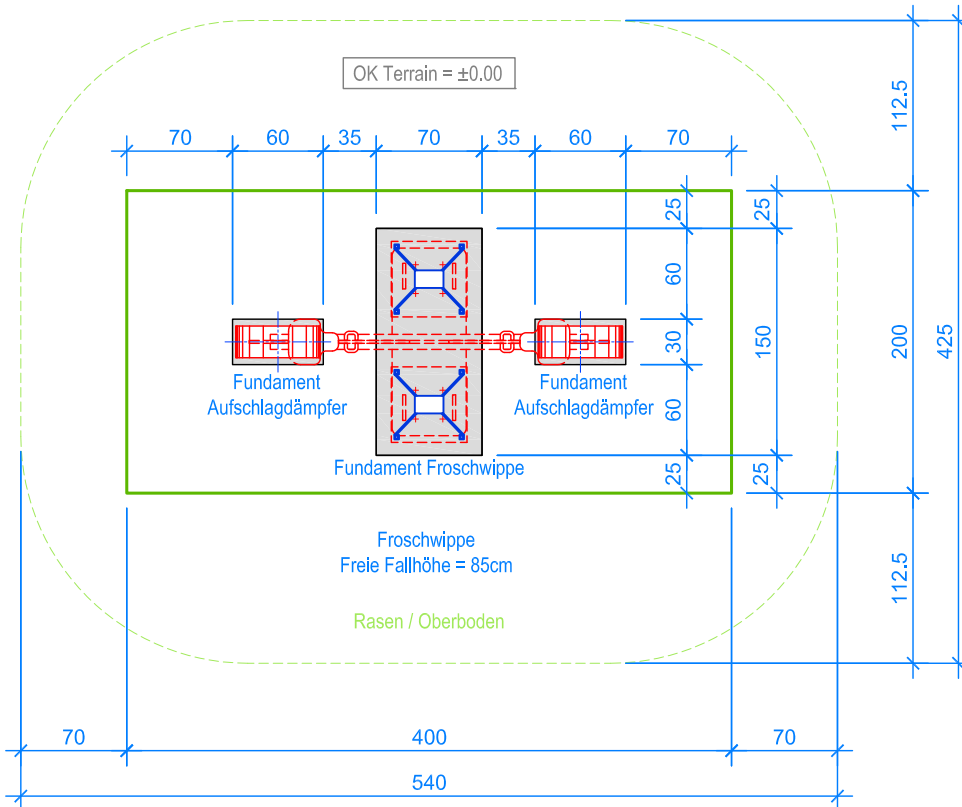

GRUNDRISS 1:50

— Aussenkante Rasengitterplatten
- - - Fallraum

LIEFER-CHECKLISTE:

- Federgerät in 2 Teilen, inkl. Federn und Bodenanker zum einbetonieren.
- 2 Aufschlagdämpfer (Pneu's).

MONTAGEANLEITUNG:

1. Aushub 150 x 70 x 50 cm und 60 x 30 x ca. 50 cm (2x) für Fundamente erstellen und je ca. 5 cm Kies/Magerbeton einbringen.
2. Das vormontierte Federgerät sowie die beiden Pneus in den Aushub stellen. (OK Bodenanker = OK fertig Terrain, OK Pneu = 10 cm über OK fertig Terrain).
3. Ausrichten und Senkel kontrollieren.
4. In den Aushub Beton C25/30 einfüllen und vibrieren, OK Beton 15 cm unter OK fertig Terrain.
5. 3 Tage abbinden lassen.
6. Balken mit Fröschen auf Federgestell montieren.



Fuchs Thun AG
 Tempelstrasse 11, CH-3608 Thun
 Tel. 033 334 30 00
 Internet: www.fuchsthun.ch
 E-Mail: info@fuchsthun.ch
 Bureau de vente:
 Case postale, CH-1782 Belfaux
 Tél. 079 314 64 50

Objekt: Montageanleitung Rasengitterplatten:
2.30.36 Froschwippe

Dat.: 11.03.2016

Rev.: 21.08.2018

Pl.Nr.: 2.30.36

Gez.: Silvia Meyer

Rev.: -

Mst.: 1:50 / 1:20