

GRUNDRISS 1:50

- Aussenkante loses Schüttgut
- - - Fallraum

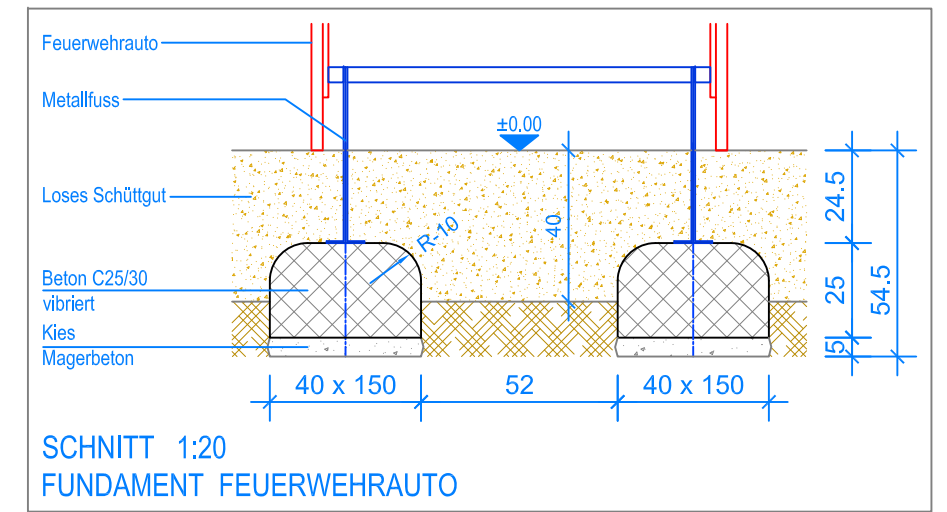

SCHNITT 1:20
FUNDAMENT FEUERWEHRAUTO

MONTAGEANLEITUNG:

1. Aushub 40 x 150 x 54.5 cm für die Fundamente erstellen (2x).
2. Ca. 5 cm Kies / Magerbeton als Tragschicht einbringen.
3. Fundament (Beton C25/30 vibriert) gemäss Fundamentschnitt erstellen. OK Beton = 24.5 cm unter fertig Terrain.
4. Beton abbinden lassen.
5. Das Spielgerät auf das Fundament stellen.
6. Im Fundament pro Fuss zwei Löcher bohren (Lochabstand siehe Metallfüsse) und mit Expressankern befestigen.

Nach einer bis zwei Wochen Spielbetrieb alle Verschraubungen und Verbindungen nochmals überprüfen und wenn nötig nachziehen.



LIEFER-CHECKLISTE:

- Feuerwehrauto vormontiert mit Bodenverankerung

Fuchs Thun AG
 Tempelstrasse 11, CH-3608 Thun
 Tel. 033 334 30 00
 Internet: www.fuchsthun.ch
 E-Mail: info@fuchsthun.ch
 Conseil et vente Suisse romande
 Tél. 079 314 64 50

Objekt: Montageanleitung loses Schüttgut:
 2.29.10 Feuerwehrauto ohne Federn

Dat.: 13.06.2012	Rev.: 26.07.2023 - MT	PLNr.: 2.29.10
Gez.: Silvia Meyer	Rev.: 26.01.2024 - MT	Mst.: 1:50 / 1:20