

MONTAGEANLEITUNG:

1. Aushub 50 x 50 x 70 cm für Fundament und ca. 5 cm Kies / Magerbeton einbringen.
2. Beton C25/30 vibriert einbringen, sowie Senkel kontrollieren, OK Fundament 40 cm unter fertig Terrain.
3. Beton abbinden lassen.
4. Bagger mit 4 Expressankern auf dem Fundament befestigen.

Nach einer bis zwei Wochen Spielbetrieb alle Verschraubungen und Verbindungen nochmals überprüfen und wenn nötig nachziehen.

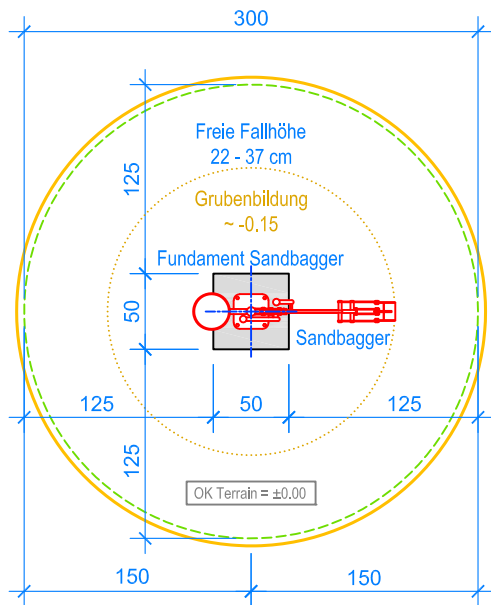

- Aussenkante loses Schüttgut
- - - - - Fallraum

LIEFER-CHECKLISTE:

- Bagger komplett
- 4 Expressanker

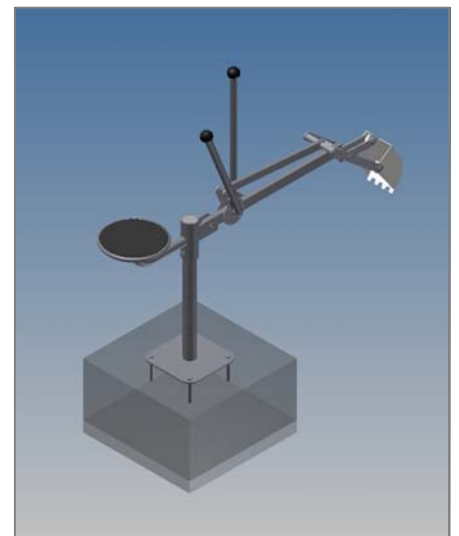

Fuchs Thun AG
 Tempelstrasse 11, CH-3608 Thun
 Tel. 033 334 30 00
 Internet: www.fuchsthun.ch
 E-Mail: info@fuchsthun.ch
 Conseil et vente Suisse romande
 Tél. 079 314 64 50

Objekt: Montageanleitung:
 2.24.30 Sandbagger

Dat.: 06.09.2011

Rev.: 03.10.2018 - MT

Pl.Nr.: 2.24.30

Gez.: CO / MT

Rev.: 17.01.2024 - MT

Mst.: 1:50 / 1:20