

PLAN 1:50

- Limite minimale avec dalles gazon
- - - Espace de chute

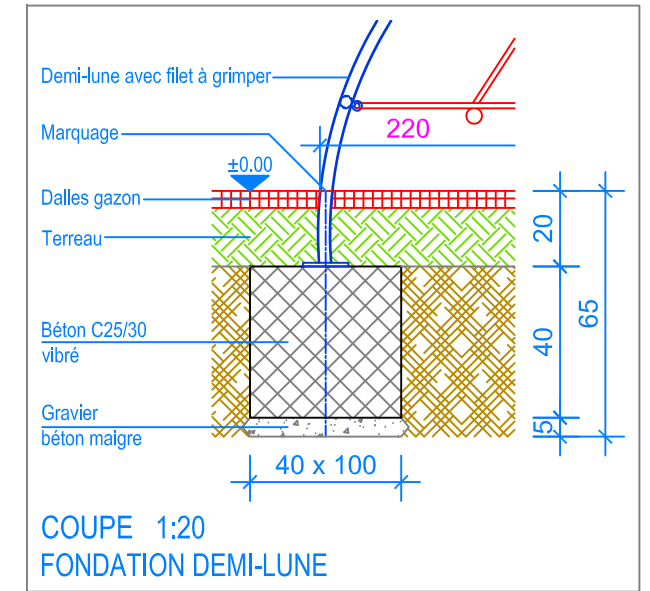

COUPE 1:20  
FONDATION DEMI-LUNE

**INSTRUCTIONS DE MONTAGE:**

1. Creuser deux trous de 100 x 40 x 65 cm et remplir le fond avec du gravier / béton maigre, épaisseur env. 5 cm.
2. Remplir les trous avec du béton C25/30 vibré jusqu' à -20 cm du niveau fini du terrain.
3. Laisser le béton prendre.
4. Poser sur la fondation le dispositif à grimper demi-lune (écartement 220 cm niveau fini du terrain) prémonté, régler le niveau, puis le fixer avec les 4 boulons d'ancrage (le marquage sur les pieds en métal doit être au niveau fini du terrain).

Après une à deux semaines de jeu, vérifier à nouveau tous les vis et raccords et les resserrer si nécessaire.

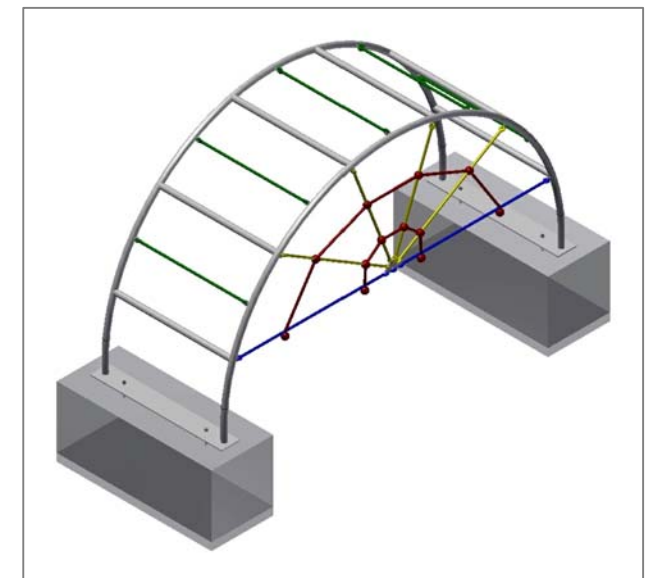

**CHECK-LIST MATERIEL LIVRE:**

- Demi-lune avec filet à grimper prémonté, 4 vis de fixation.



**Fuchs Thun AG**  
 Tempelstrasse 11, CH-3608 Thun  
 Tel. 033 334 30 00  
 Internet: www.fuchsthun.ch  
 E-Mail: info@fuchsthun.ch  
**Conseil et vente Suisse romande**  
 Tél. 079 314 64 50

Objekt: Instructions de montage dalles gazon:  
 2.23.30+31 Demi-lune avec filet à grimper

Dat.: 10.07.2013	Rev.: 19.10.2018	PLNr.: 2.23.30+31
Gez.: M.Trüeb	Rev.: 15.01.2024	Mst.: 1:50 / 1:20