

GRUNDRISS 1:50

- Aussenkante Fallschutzplatten
- - - Fallraum

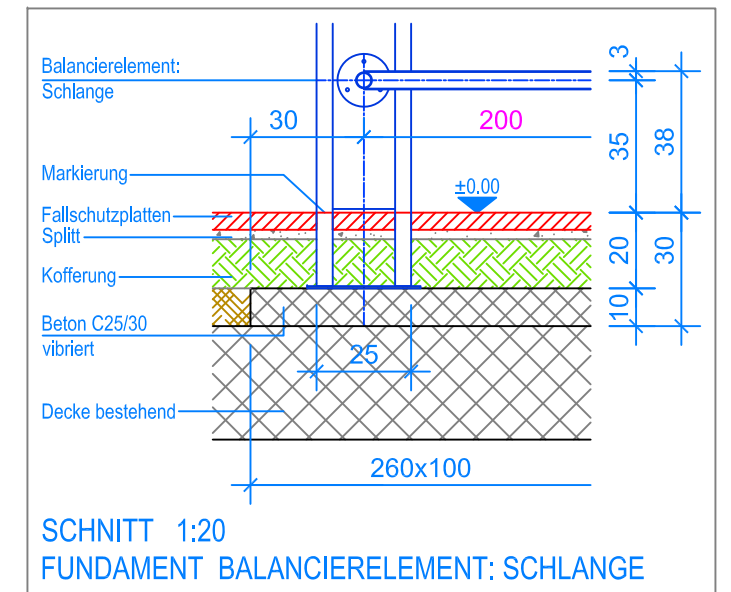

SCHNITT 1:20
FUNDAMENT BALANCIERELEMENT: SCHLANGE

MONTAGEANLEITUNG:

1. Aushub 100 x 260 x 30 cm (1x) für das Fundament erstellen.
2. In den Aushub Beton C25/30 einfüllen und vibrieren. OK Beton 20 cm unter OK fertig Terrain.
3. Beton abbinden lassen.
4. Die Schlange mit den zwei Pfostenprofilen zusammenschrauben.
5. Das Balancierelement Schlange (Achsdistanz auf Terrainhöhe 200 cm) mit Expressankern auf die Fundamente befestigen, dabei Senkel kontrollieren. (Markierung am Pfostenprofil = OK fertig Terrain)

Nach einer bis zwei Wochen Spielbetrieb alle Verschraubungen und Verbindungen nochmals überprüfen und wenn nötig nachziehen.

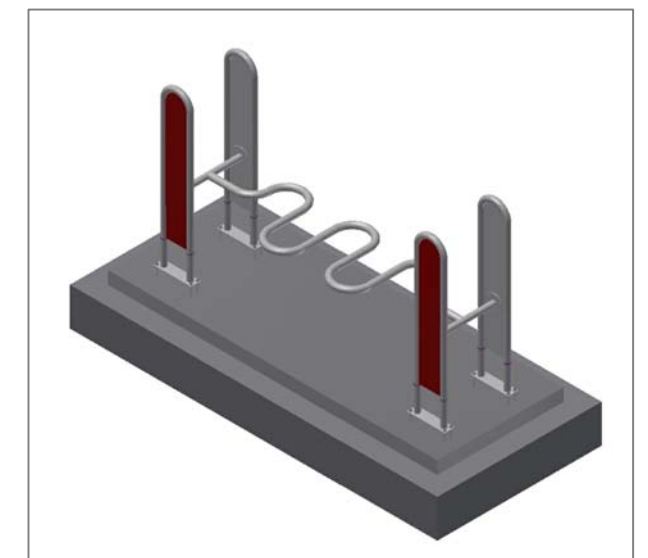

LIEFER-CHECKLISTE:

- Balancierelement Schlange vormontiert
- 16 Expressanker und 12 Befestigungsschrauben