

GRUNDRISS 1:50

— Aussenkante Fallschutzplatten
 - - - Fallraum

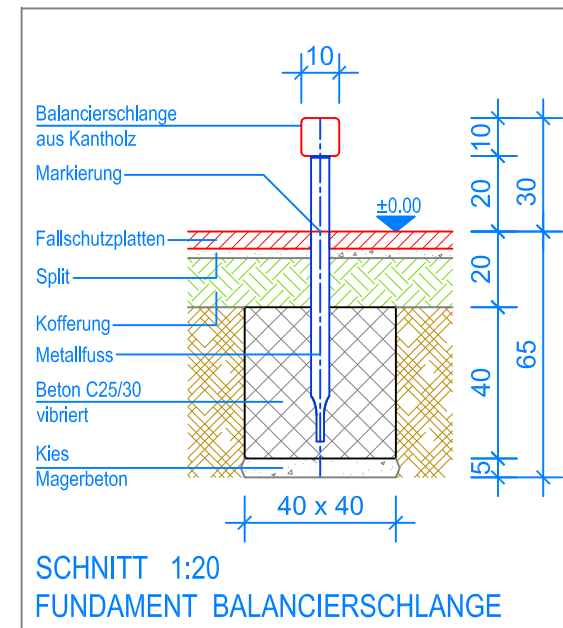

SCHNITT 1:20
FUNDAMENT BALANCIERSCHLANGE

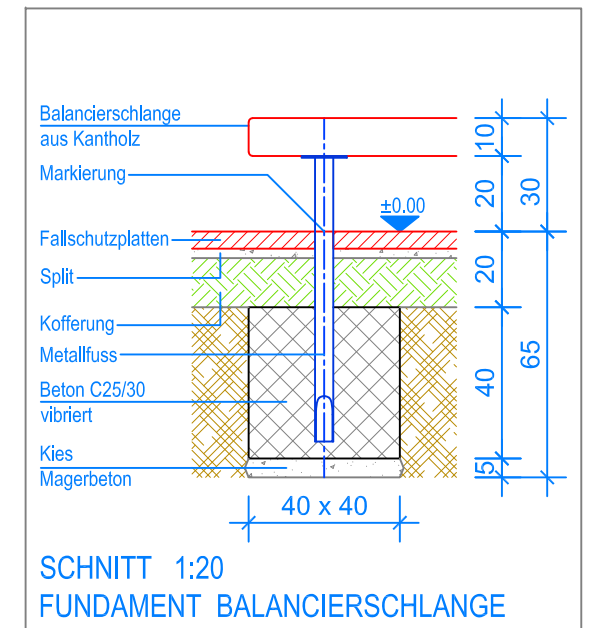

SCHNITT 1:20
FUNDAMENT BALANCIERSCHLANGE

MONTAGEANLEITUNG:

1. Aushub 40 x 40 x 65 cm (10x) für Fundamente erstellen und ca. 5 cm Kies / Magerbeton einbringen.
2. Vormontierter Balancierschlange in den Aushub stellen (Markierung = OK Terrain). Senkel und Blei kontrollieren.
3. Beton C25/30 vibriert einfüllen, OK Beton 20 cm unter fertig Terrain.
4. Beton abbinden lassen.

Nach einer bis zwei Wochen Spielbetrieb alle Verschraubungen und Verbindungen nochmals überprüfen und wenn nötig nachziehen.

LIEFER-CHECKLISTE:

- Balancierschlange aus Kantholz (5 Stk.), vormontiert (inkl. Schrauben)



Fuchs Thun AG
 Tempelstrasse 11, CH-3608 Thun
 Tel. 033 334 30 00
 Internet: www.fuchsthun.ch
 E-Mail: info@fuchsthun.ch
 Conseil et vente Suisse romande
 Tél. 079 314 64 50

Objekt: Montageanleitung Fallschutzplatten: 2.22.30 Balancierschlange aus Kantholz - 5 x 100 cm		
Dat.: 09.02.2012	Rev.: 17.07.2018 - MT	PLNr.: 2.22.30
Gez.: C. Oeschger	Rev.: 15.01.2024 - MT	Mst.: 1:50 / 1:20