

PLAN 1:50

- Limite minimale avec dalles antichocs
- - - Espace de chute

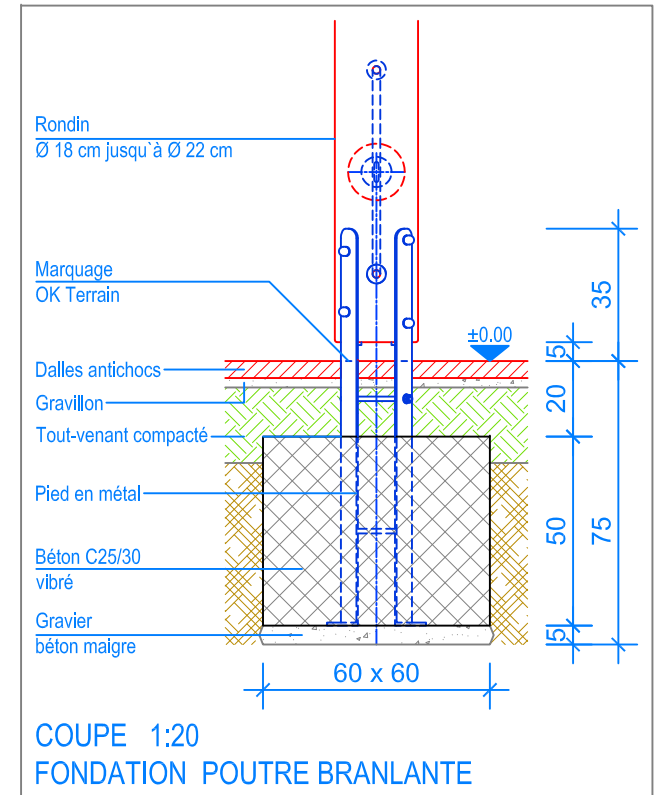
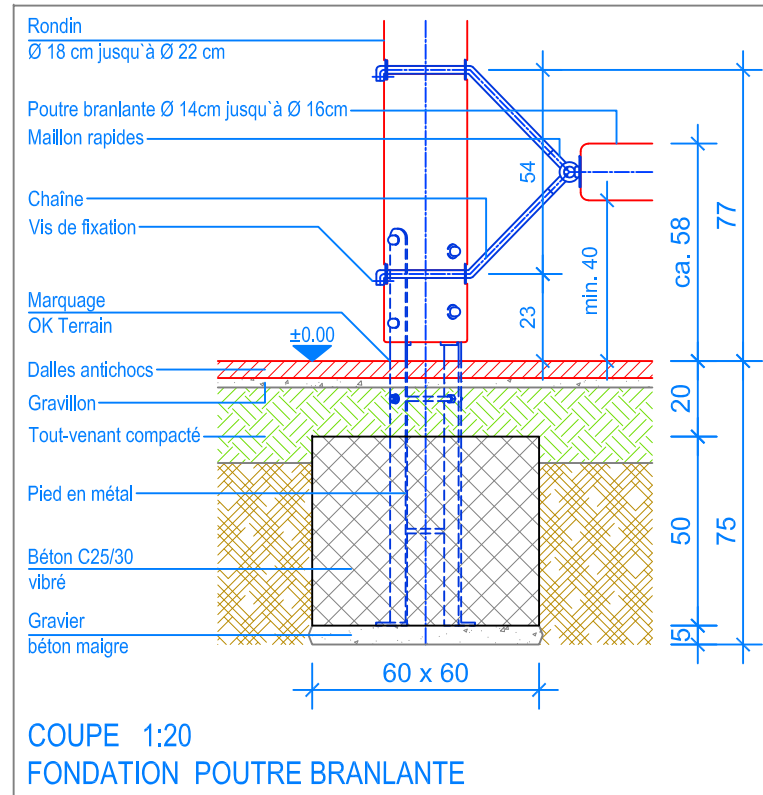
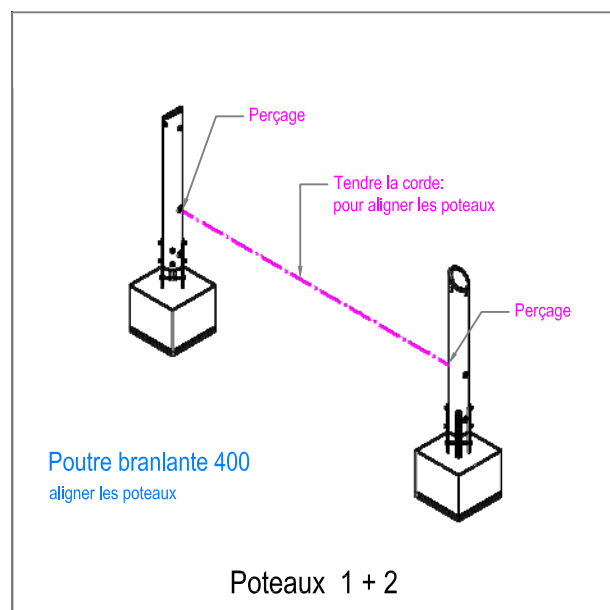

**INSTRUCTIONS DE MONTAGE:**

1. Creuser 2 trous de 60 x 60 x 75 cm et remblayer le fond des trous ainsi réalisés avec 5 cm de gravier / béton maigre.
2. Placer les poteaux en rondin pré-montés dans l'excavation et ajuster (contrôler le niveau fini du terrain déjà indiqué contre les poteaux).
3. Remplir les trous avec de béton C25/30 vibré jusqu'à -20 cm du niveau fini du terrain. Laisser le béton prendre.
4. Boulonner les 4 vis et les chaînes aux poteaux.
5. Fixer la poutre branlante avec les maillons rapides (ev. raccourcir les chaînes).

Après une à deux semaines de jeu, vérifier à nouveau tous les vis et raccords et les resserrer si nécessaire.

**CHECK-LIST MATERIEL LIVRE:**

- Poutre branlante et deux poteaux, pré-montés
- 4x chaînes et maillons rapides avec vis

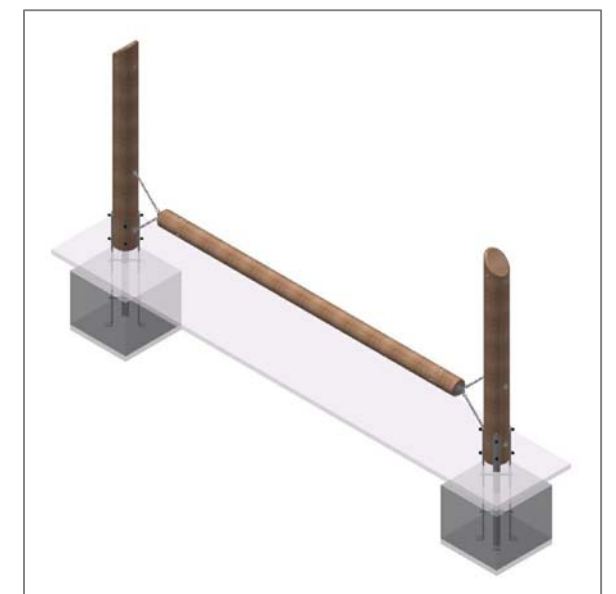

|  |   |                   |                |
|--|---|-------------------|----------------|
|  <b>Fuchs Thun AG</b><br>Tempelstrasse 11, CH-3608 Thun<br>Tel. 033 334 30 00<br>Internet: www.fuchsthun.ch<br>E-Mail: info@fuchsthun.ch<br>Conseil et vente Suisse romande<br>Tél. 079 314 64 50 | Objekt: Instructions de montage avec des dalles antichocs:<br>2.21.21 Poutre branlante en châtaignier - 400cm |                   |                |
|  | Dat.: 30.08.2016  | Rev.: 09.05.2023  | PLNr.: 2.21.21 |
| Gez.: M.Trüeb  | Rev.: 20.12.2023  | Mst.: 1:50 / 1:20 |                |