

PLAN 1:50

- Limite minimale avec dalles antichocs
- - - Espace de chute

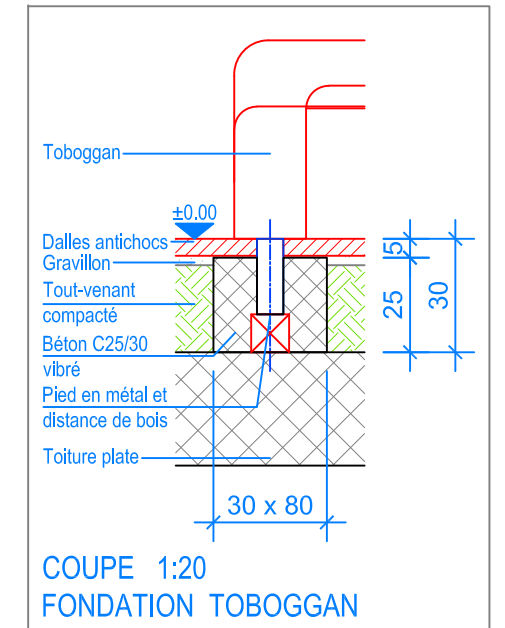
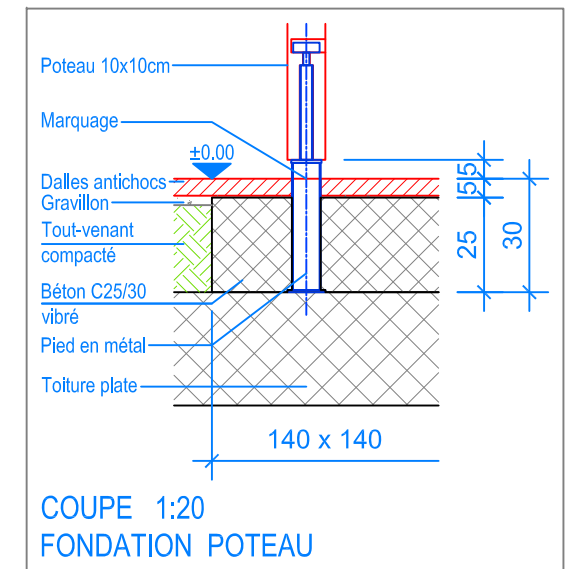
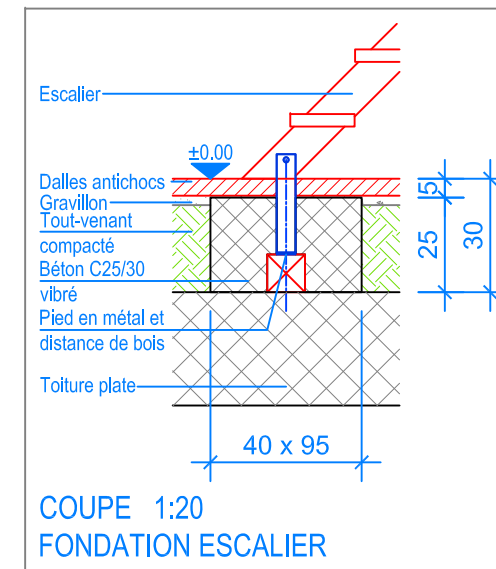

INSTRUCTIONS DE MONTAGE:

1. Creuser un trou de 140 x 140 x 30 cm pour les poteaux, un trou de 95 x 40 x 30 cm pour l'escalier et un trou de 80 x 30 x 30 cm pour le toboggan.
2. Placer la tour prémontée dans le trou prévu et contrôler le niveau (marquage).
3. Fixer le toboggan et l'escalier contre la tour.
4. Bétonner les fondations (C25/30 vibré) jusqu'à -5 cm du niveau fini du terrain.
5. Laisser le béton prendre.

Après une à deux semaines de jeu, vérifier à nouveau tous les vis et raccords et les resserrer si nécessaire.

CHECK-LIST MATERIEL LIVRE:

- 1 tour en bois, hauteur palier 140 cm, et 1 escalier prémontés
- 1 toboggan en polyester, longueur de glisse 290 cm, avec pied en métal
- Vis de fixation pour le toboggan et l'escalier

