

PLAN 1:50

- Limite minimale avec dalles antichocs
- - - Espace de chute autour d'une construction déterminée

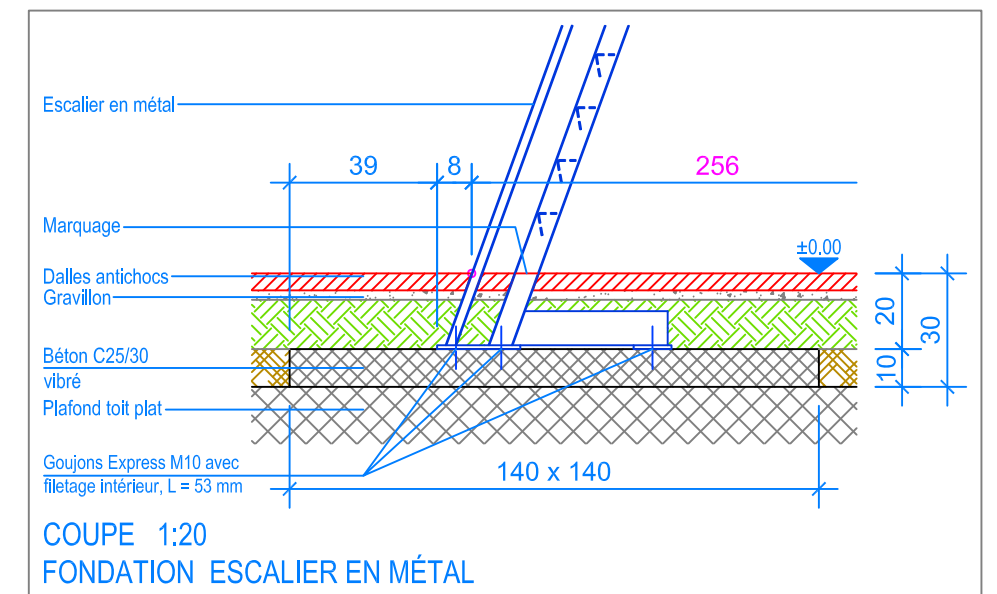

COUPE 1:20
FONDATION ESCALIER EN MÉTAL

INSTRUCTIONS DE MONTAGE:

1. Creuser un trou de 140 x 140 x 30 cm (escalier) et 80 x 30 x 30 cm (toboggan).
2. Bétonner la fondation avec du béton (C25/30 vibré) jusqu'à -20 cm du niveau fini du terrain.
3. Laisser le béton prendre.
4. Fixer le toboggan avec l'escalier en métal et poser le tout sur les fondations.
5. Contrôler le niveau (marquage) et boulonner avec les 8 vis sur les fondations.

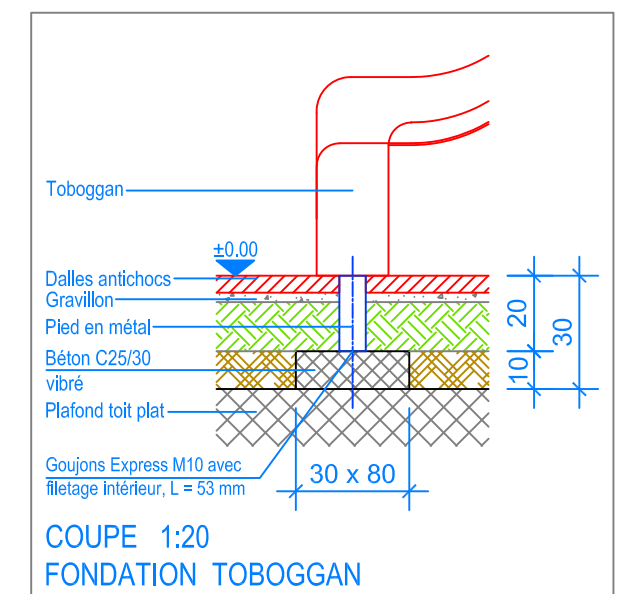

COUPE 1:20
FONDATION TOBOGGAN

Après une à deux semaines de jeu, vérifier à nouveau tous les vis et raccords et les resserrer si nécessaire.

CHECK-LIST MATERIEL LIVRE:

- Escalier en métal prémonté
- Toboggan avec pied en métal prémonté
- 8 vis de fixation et 6 vis

