

COUPE 1:50

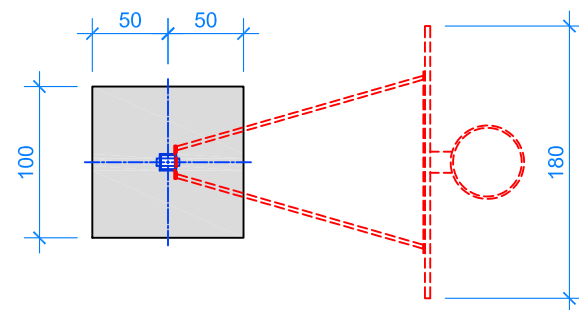

PLAN 1:50

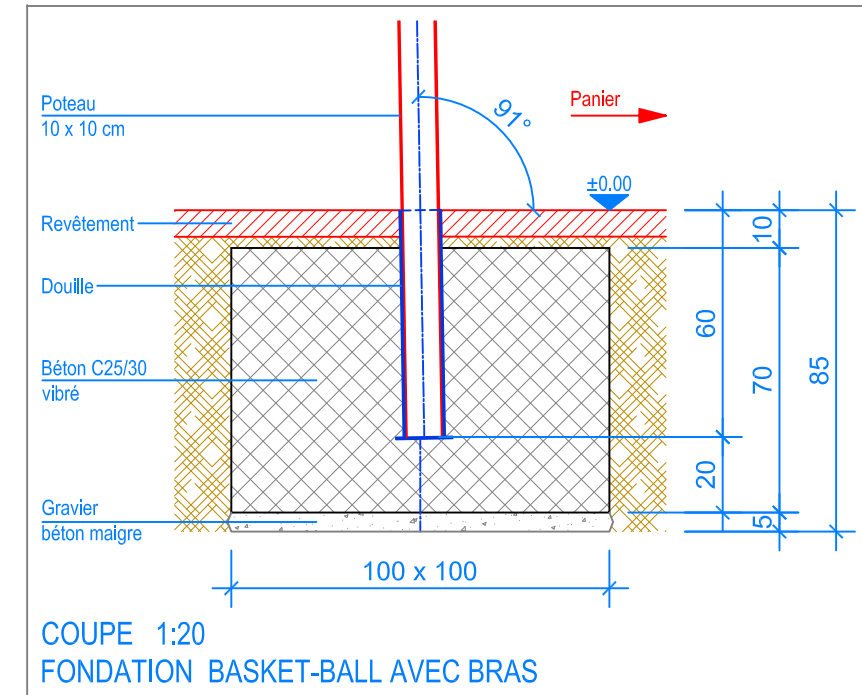

INSTRUCTIONS DE MONTAGE:

1. Creuser un trou de 100 x 100 x 85 cm pour la fondation. Remplir le fond du trou ainsi réalisé avec un empierrement de 5 cm en gravier / béton maigre.
2. Poser la douille dans le trou et mettre à niveau.  
(Bord supérieur de la douille = niveau fini du terrain).
3. Incliner en arrière (1°) la douille et caler-la.
4. Contrôler si la douille est bien droite latéralement.
5. Bétonner (C25/30 vibré) jusqu'à -10 cm (niveau fini du terrain).
6. Laisser prendre le béton pendant 3 jours.

CHECK-LIST MATERIEL LIVRE:

- 1 poteau
- 1 bras
- 1 panneau
- 1 panier avec filet
- vis
- 1 douille avec couvercle



**Fuchs Thun AG**  
 Tempelstrasse 11, CH-3608 Thun  
 Tel. 033 334 30 00  
 Internet: www.fuchsthun.ch  
 E-Mail: info@fuchsthun.ch  
**Bureau de vente:**  
 Case postale, CH-1782 Belfaux  
 Tél. 079 314 64 50

Objekt: Instructions de montage:  
 4.06.05 Basket-ball avec bras

Dat.: 26.11.2013	Rev.: 16.04.2019-MT	PLNr.: 4.06.05
Gez.: Silvia Meyer	Rev.: -	Mst.: 1:50 / 1:20